

PARTICOLARI PISTA CICLABILE

PARTICOLARE PAVIMENTAZIONE P1
(asfalto)
scala 1:10

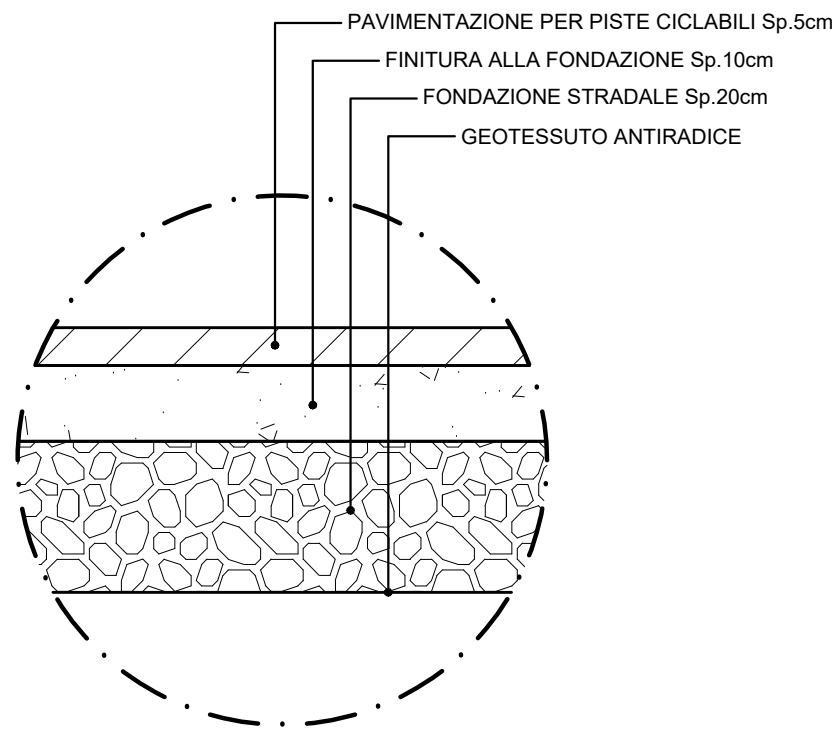

PARTICOLARE PAVIMENTAZIONE P2
(allargamento strada)
scala 1:10

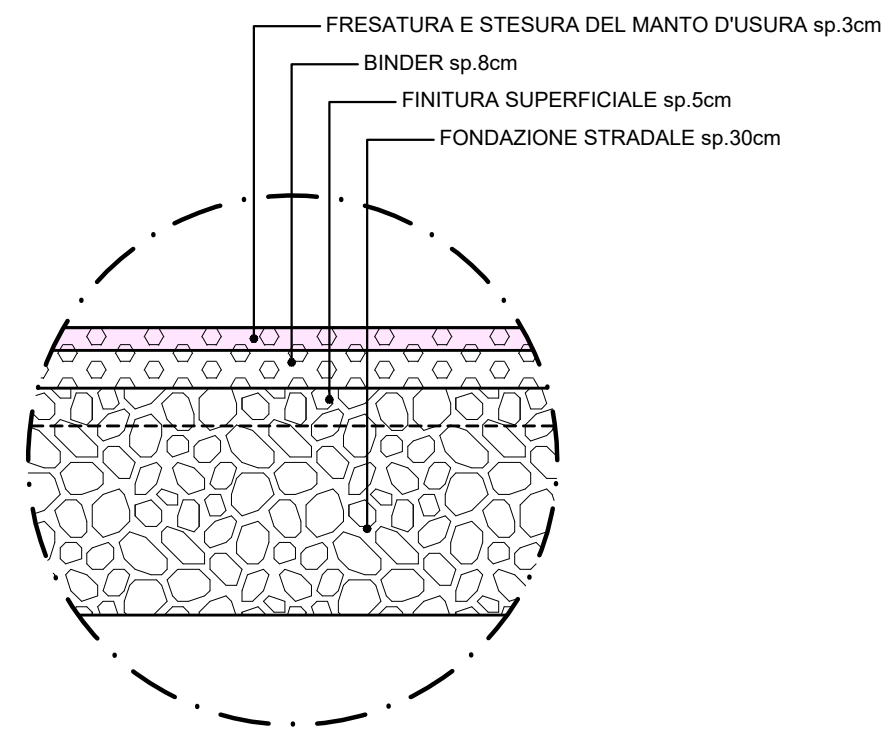

PARTICOLARE CORDONATA C1
(cordinata stradale)
scala 1:10

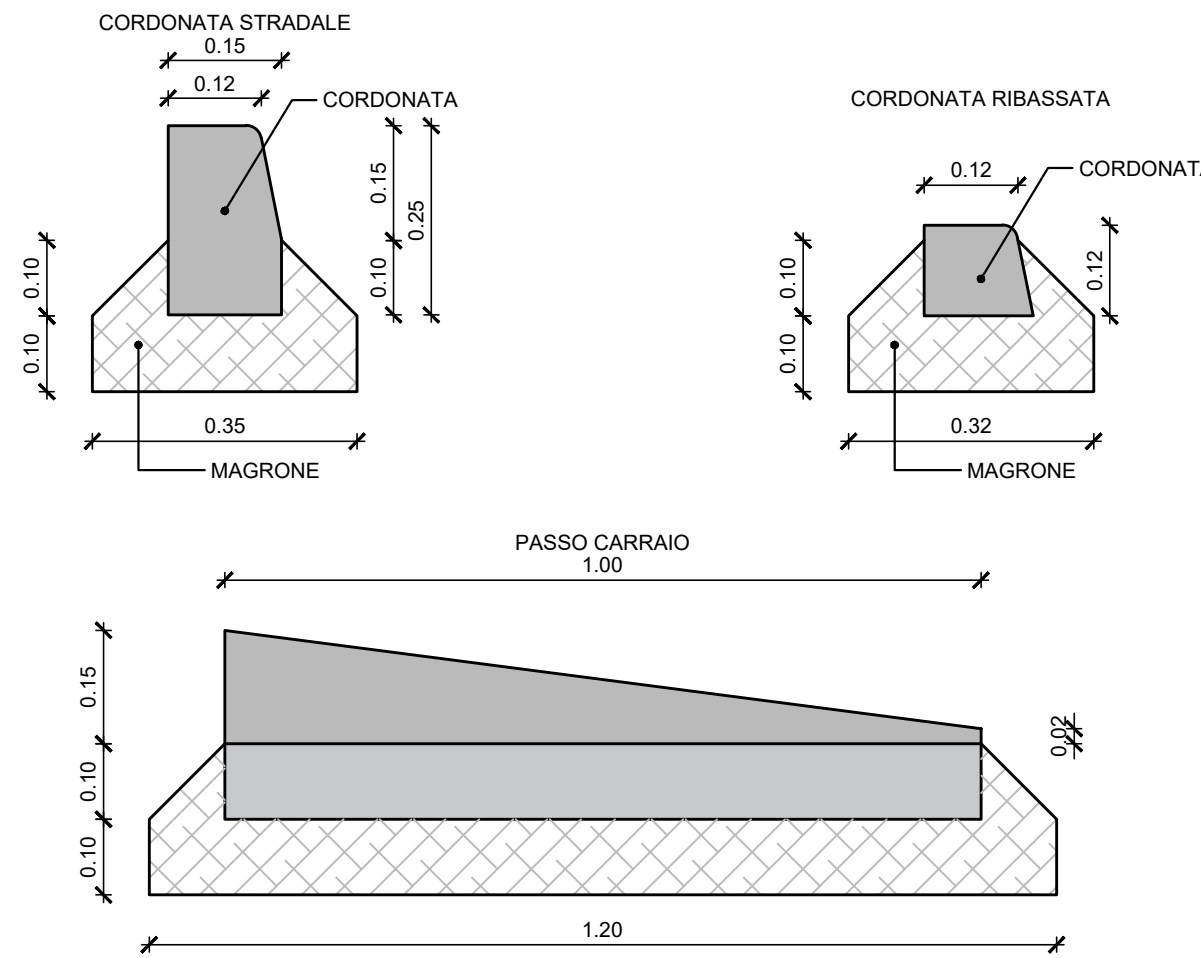

PARTICOLARE CORDONATA C3
(passo carraio e voltatesta)
scala 1:10

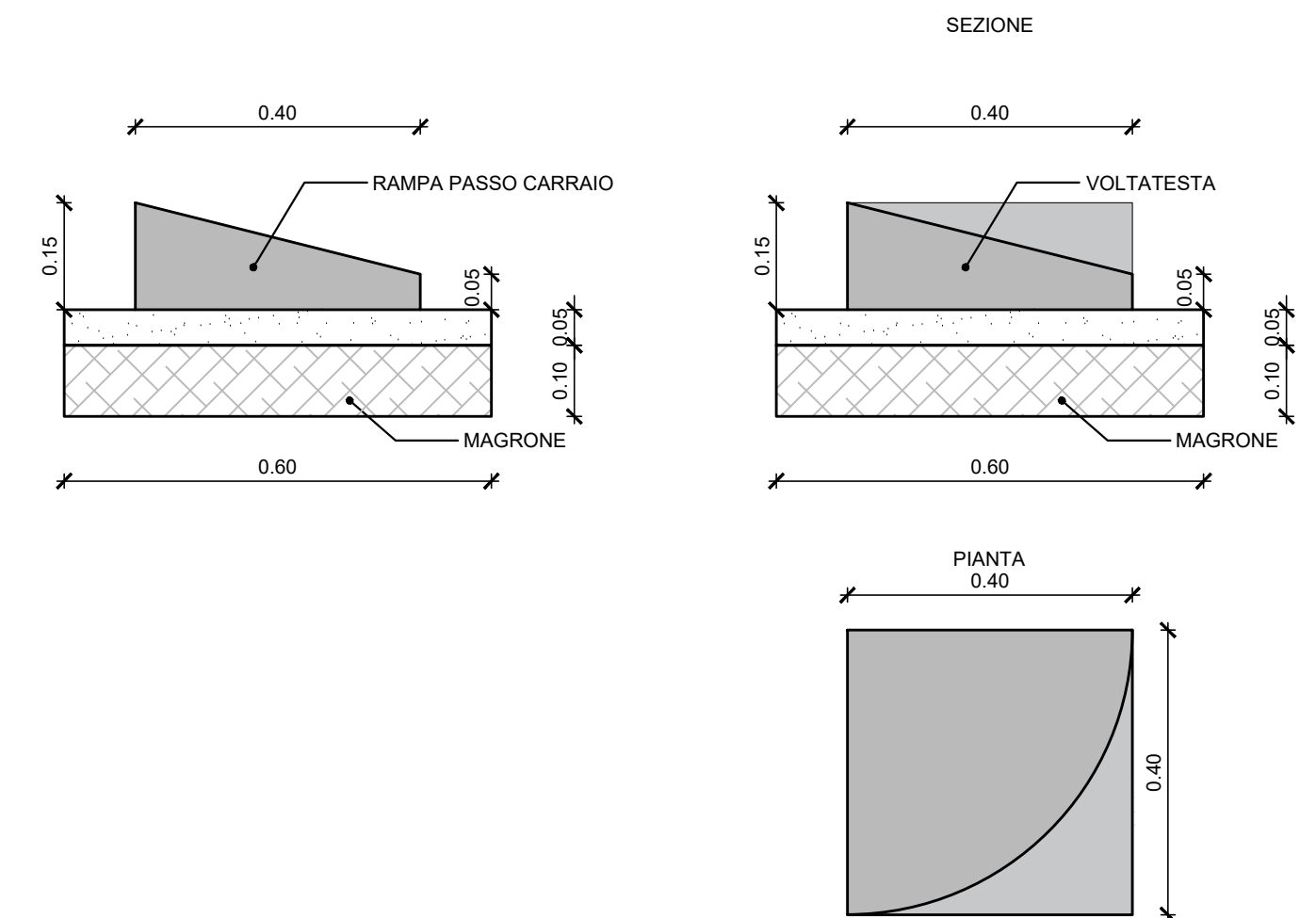

PARTICOLARE PAVIMENTAZIONE P6
(pavimentazione drenante ciclopedonale)
scala 1:10

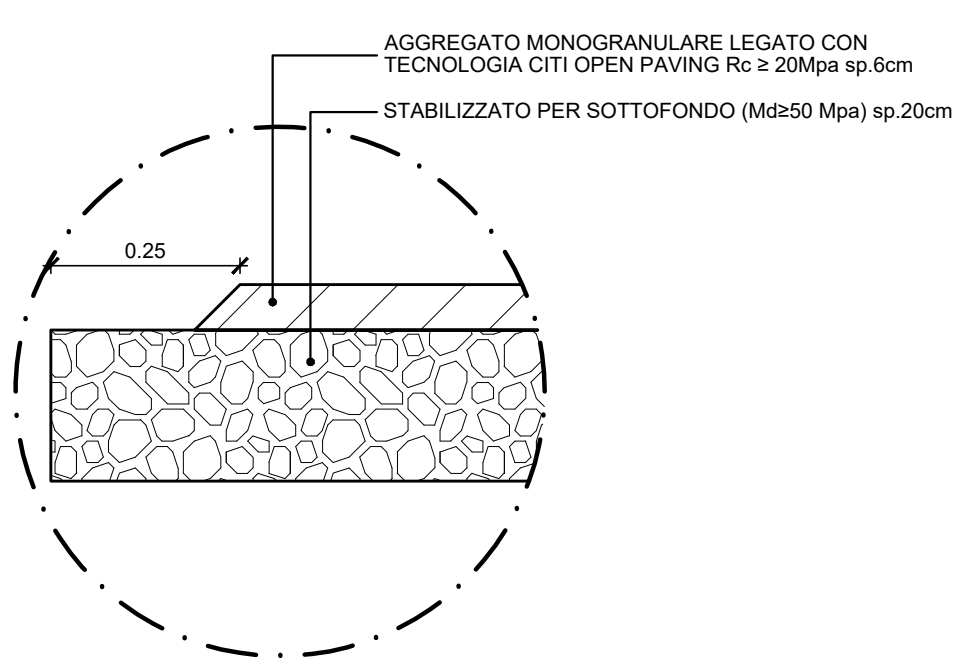

PARTICOLARE PAVIMENTAZIONE P7
(strada bianca)
scala 1:10

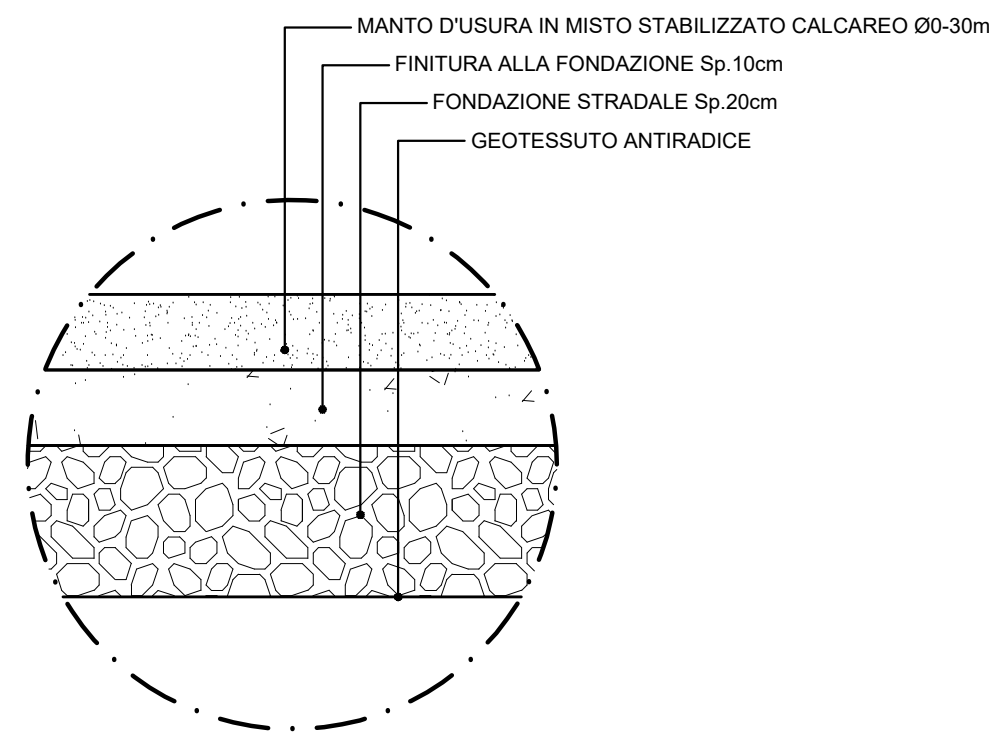

SEZIONE TIPO SCAVO
(interramento linea ENEL MT)
scala 1:20

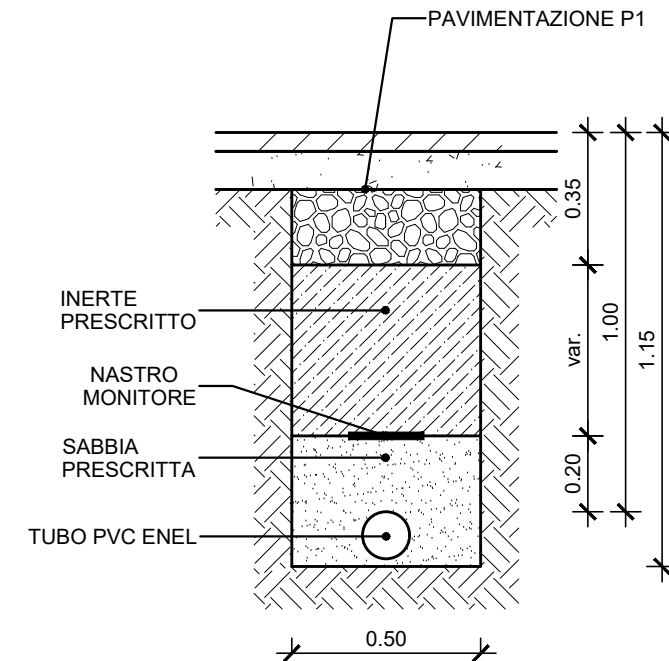

PARTICOLARE CORDONATA C2
(separatore per pista ciclabile)
scala 1:10

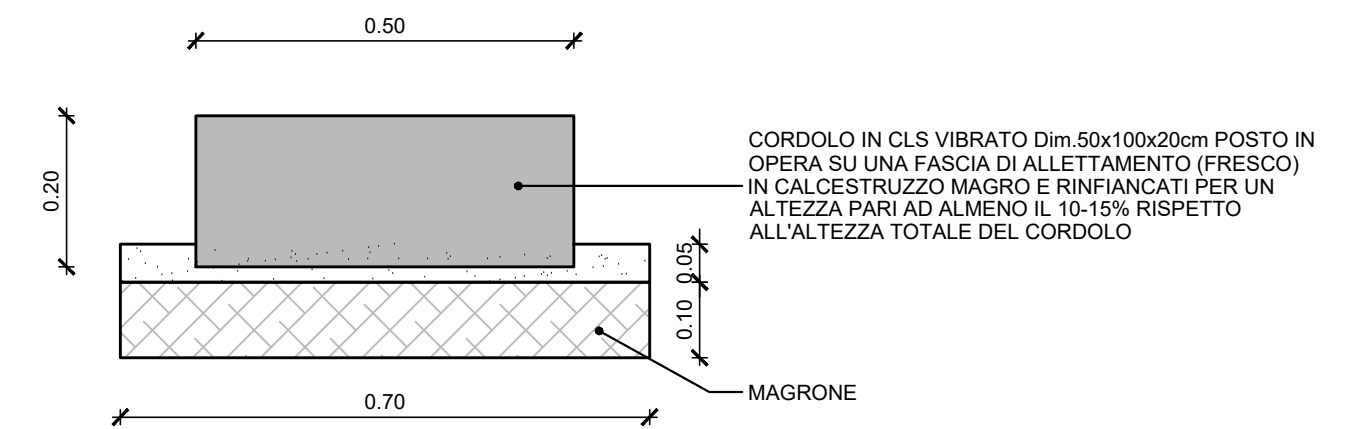

PARTICOLARI MARCIAPIEDE

PARTICOLARE PAVIMENTAZIONE P2
(allargamento strada)
scala 1:10

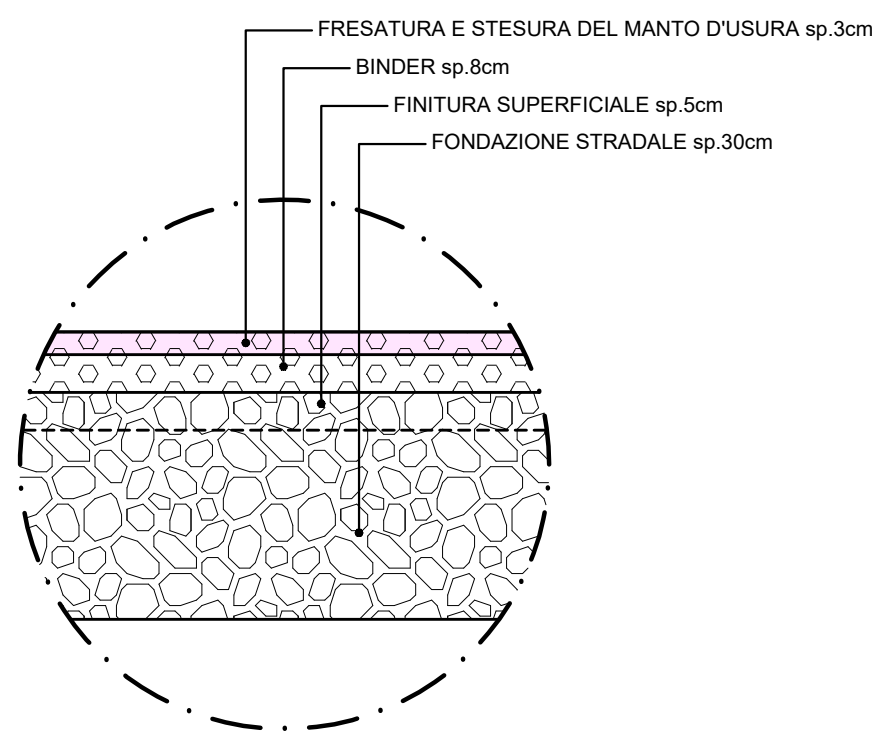

PARTICOLARE PAVIMENTAZIONE P4
(marciapiede pavimento autobloccante)
scala 1:10

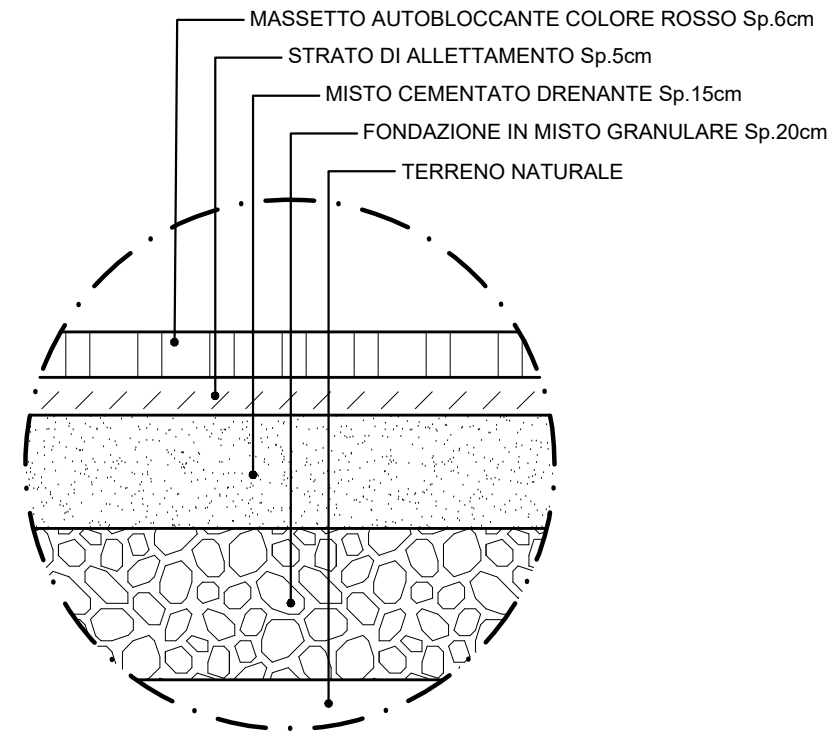

PARTICOLARE CORDONATA C1
(cordinata stradale)
scala 1:10

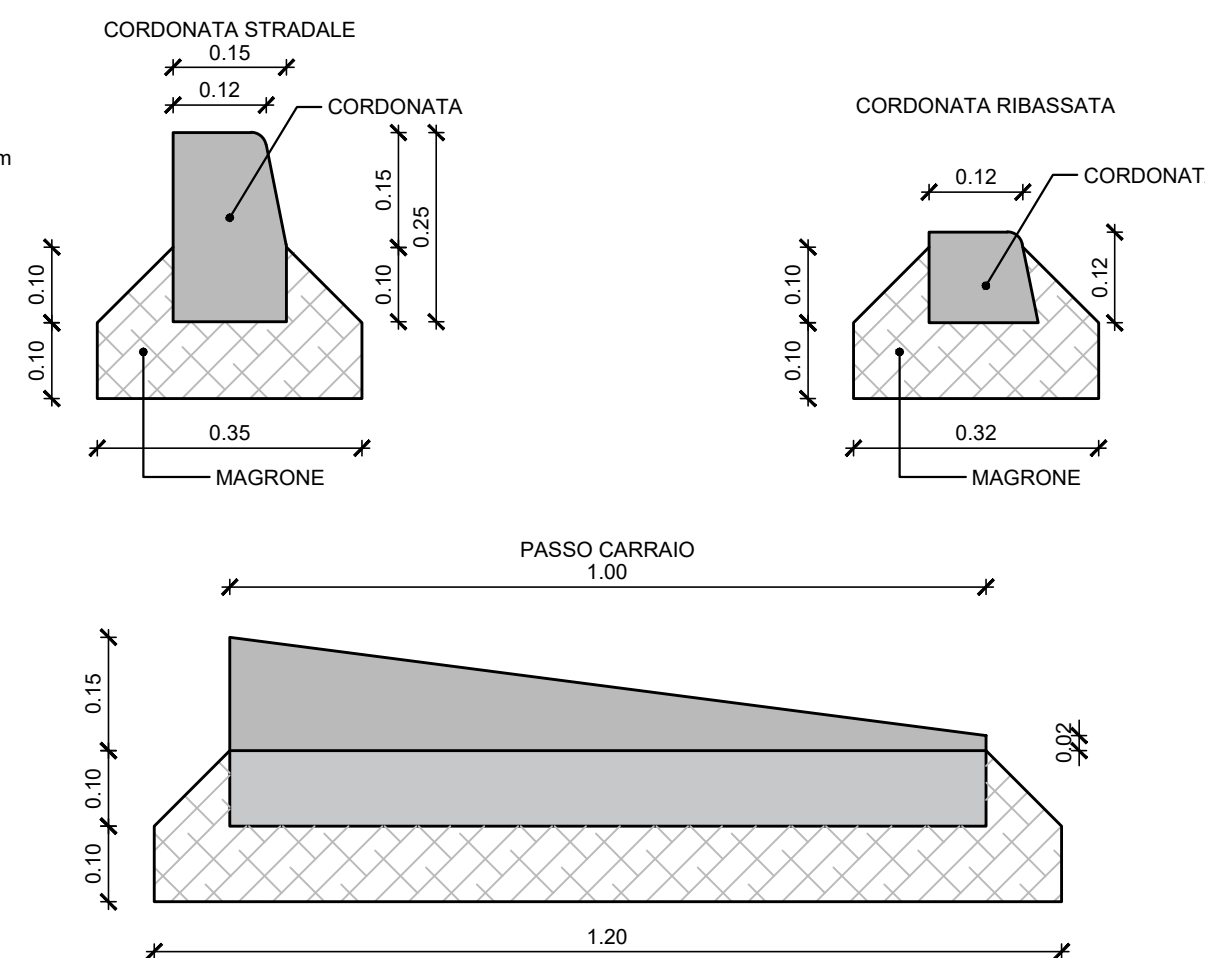

PARTICOLARE PAVIMENTAZIONE P3
(nuovo marciapiede)
scala 1:10

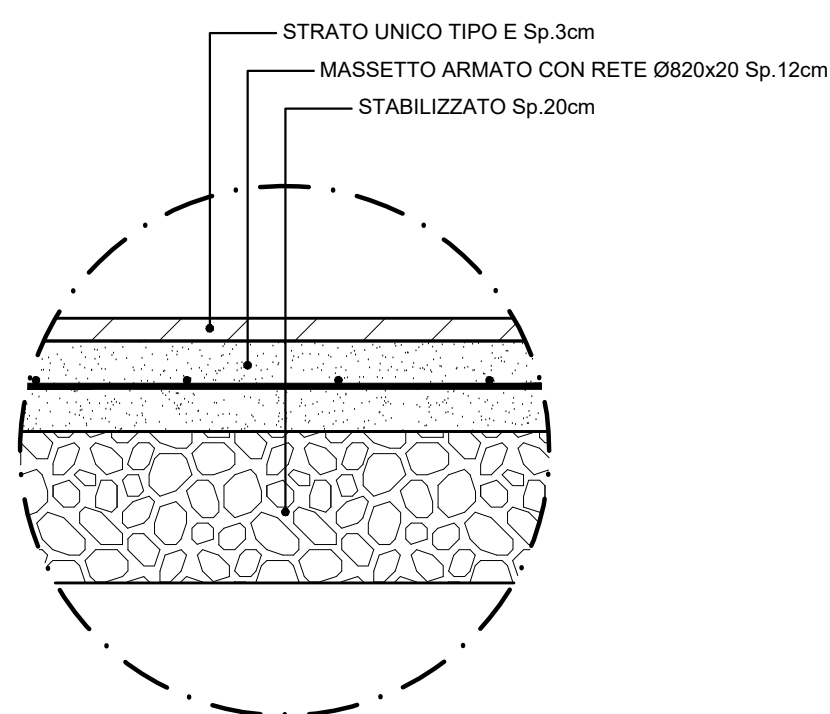

PARTICOLARE PAVIMENTAZIONE P5
(sistemazione marciapiede esistente)
scala 1:10

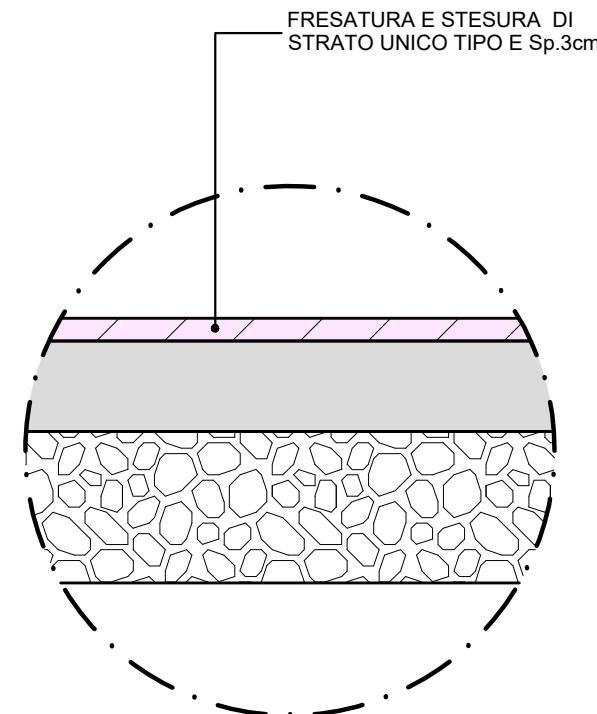

Provincia di Rimini		Comune di Santarcangelo di Romagna	
Committente:		COMUNE DI SANTARCANGELO DI ROMAGNA Piazza Ganganelli, 1 - 47822 Santarcangelo di R. (RN) Area Lavori Pubblici e Patrimonio - Tel: 0541 356263 E-mail: lavoripubblici@comune.santarcangelo.rn.it	
Oggetto:		PROGETTO DEFINITIVO PER LA MESSA IN SICUREZZA DELLA VIA CASALE SANT'ERMETE CON REALIZZAZIONE DI UN PERCORSO CICLOPEDONALE PROTETTO	
Dirigente del settore territorio:	Arch. SILVIA BATTISTINI	Responsabile unico del procedimento:	Geom.GILBERTO BUGLI
Collaboratori:	Arch.PAOLA ROSSI Arch.ROBERTO FARINA		
Titolo:	PARTICOLARI PAVIMENTAZIONI E CORDONATE		
Scala:	1.10		
Data:	marzo 2023		
Aggiornamenti:	agosto 2023		
Studio:			Timbro:
Via Linz, 93 Spini di Gardolo 38121 - TRENTO tel. 0461 / 822552 fax 0461 / 829692 E-mail info@ited.it		ORDINE DEGLI INGEGNERI DELLA PROV. DI TRENTO dott.ing. ANTONIO LICINI ISCRIZIONE ALBO N° 1488	